



# 电动踏板安装说明书

适配 18+款长城 WEY VV6







适配 17+款全新哈弗 H6



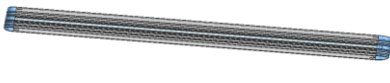
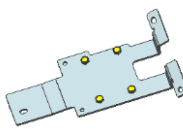
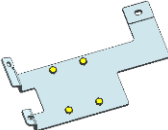

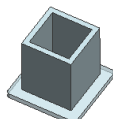



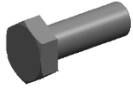

# 支架部分安装说明

## 一、注意事项

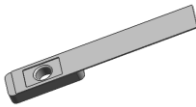
1. 本说明书中的所有图片仅供参考，图片与实物有可能不同，但安装方法一致。
2. 为方便您安装，请在安装前认真阅读该商品使用说明书；安装时需注意保护好您爱车的表面，避免刮花。
3. 请定期检查和车连接的所有配件是否松动，以确保使用安全。
4. 安装工具要求：锂电池电动扭力扳手需使用 12-18V 以内；

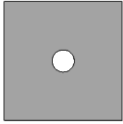
## 二、包装清单

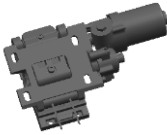
| 编号 | 数量 | 零件   | 编号 | 数量 | 零件   |
|----|----|--|----|----|--|
| ①  | 2  | <br>踏板        | ②  | 2  | <br>前支架（左右对称）   |
| ③  | 2  | <br>后支架（左右对称） | ④  | 2  | <br>后顶车支架（左右对称） |
| ⑤  | 2  | <br>前顶车支架     | ⑥  | 16 | <br>平垫圈 D10     |
| ⑦  | 24 | <br>弹簧垫圈 D10  | ⑧  | 8  | <br>大垫圈 D10     |

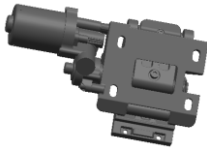
|   |    |  |   |   |  |
|---|----|--|---|---|--|
|   | 2  | <br>平垫圈 D8            |   | 2 | <br>六角螺母 M8       |
| ⑨ | 24 | <br>六角螺母 M10          | ⑩ | 8 | <br>六角头螺栓 M8_25   |
| ⑪ | 10 | <br>弹簧垫圈 D8           | ⑫ | 8 | <br>大垫圈 D8        |
| ⑬ | 8  | <br>M8 通用 T 型螺栓 (螺母块) | ⑭ | 8 | <br>T 型螺栓 5 号 M10 |
| ⑮ | 2  | <br>T 型螺栓 4 号 M8     | ⑯ | 8 | <br>塑料卡块 φ10     |
| ⑰ | 2  | <br>塑料卡块 φ8         | ⑱ | 2 | <br>支架组件三       |
| ⑲ | 1  | <br>支架组件一           | ⑳ | 4 | <br>垫片          |
| ㉑ | 1  | <br>支架组件二           |   |   |  |

### 三、安装步骤

( 两边踏板安装方法一致，只描述一边的安装方法 )

第一步：了解踏板构成，以及安装顺序，参考下图：

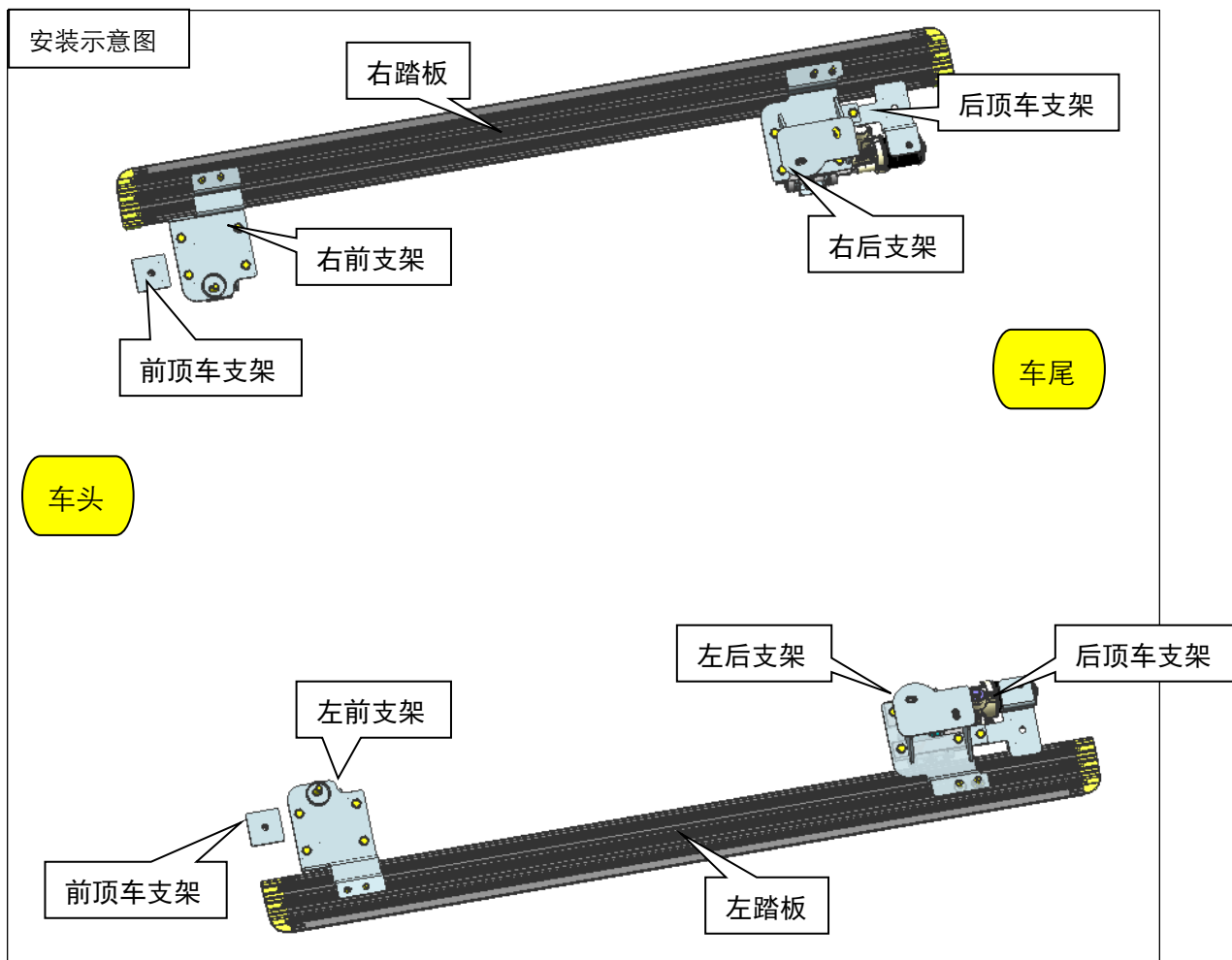

**第二步：首先把原车侧裙拆下，找到车底对应安装孔，把对应支架安装上的螺钉或胶塞取下，以下所有安装螺丝螺栓先不要全部锁紧；**



**(1) 车底安装孔位图**

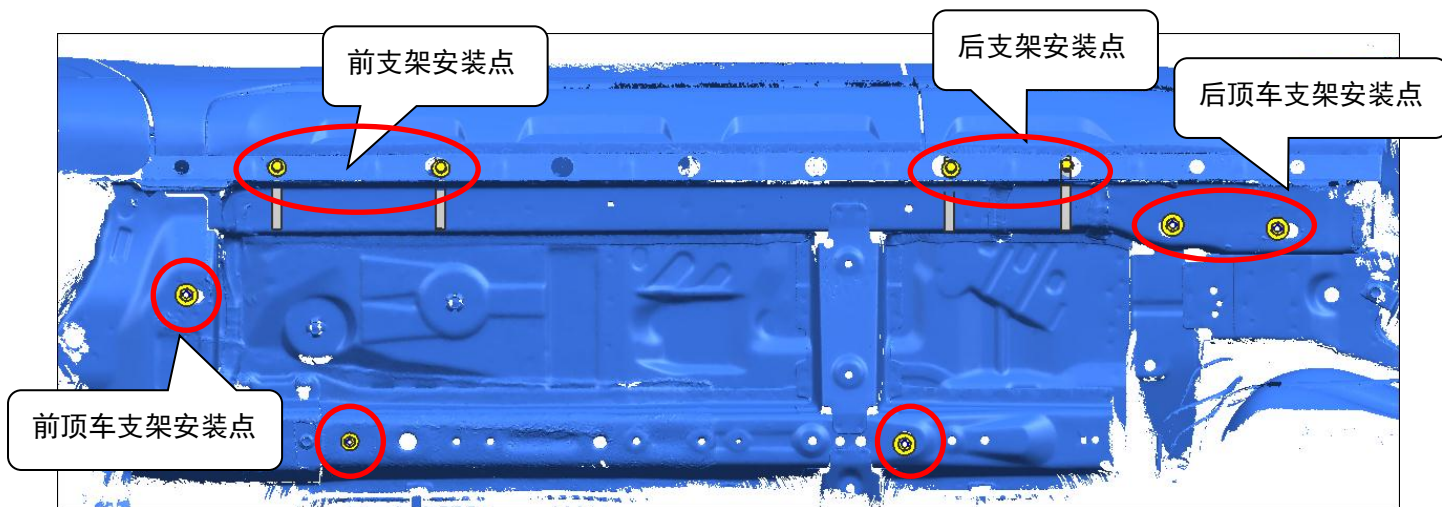



**(2) 车底支架安装图：**

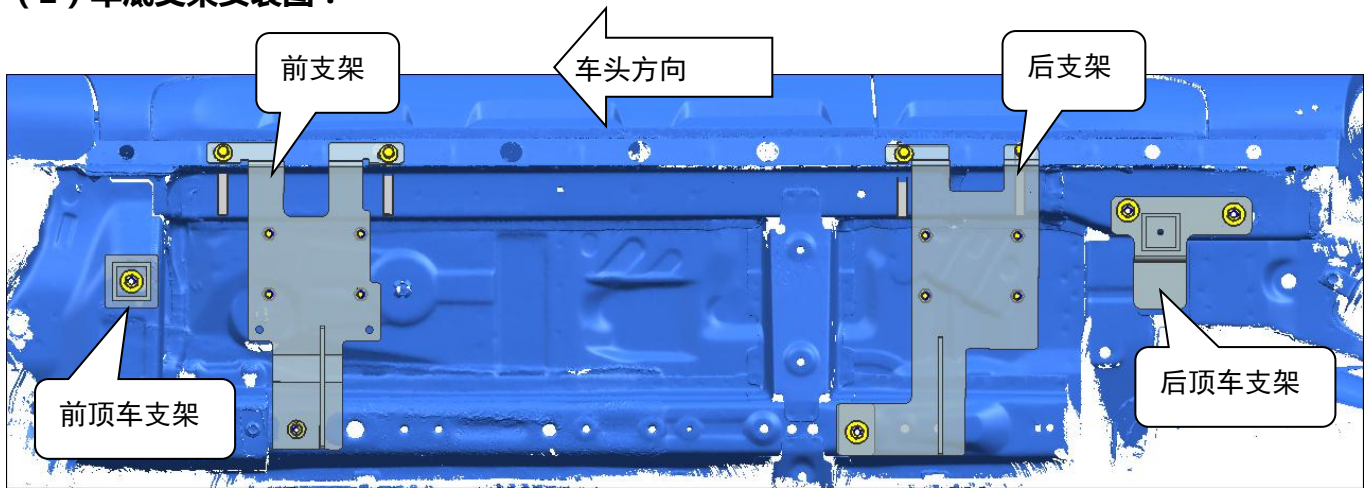

**(2) 安装前支架：**首先把原车安装位置对应螺钉或胶塞取下，首先把塑料卡块装在 T 型螺栓上，然后在对应位置放上 T 型螺栓，再装上支架，然后用配件锁上（左右两边安装方法一致）

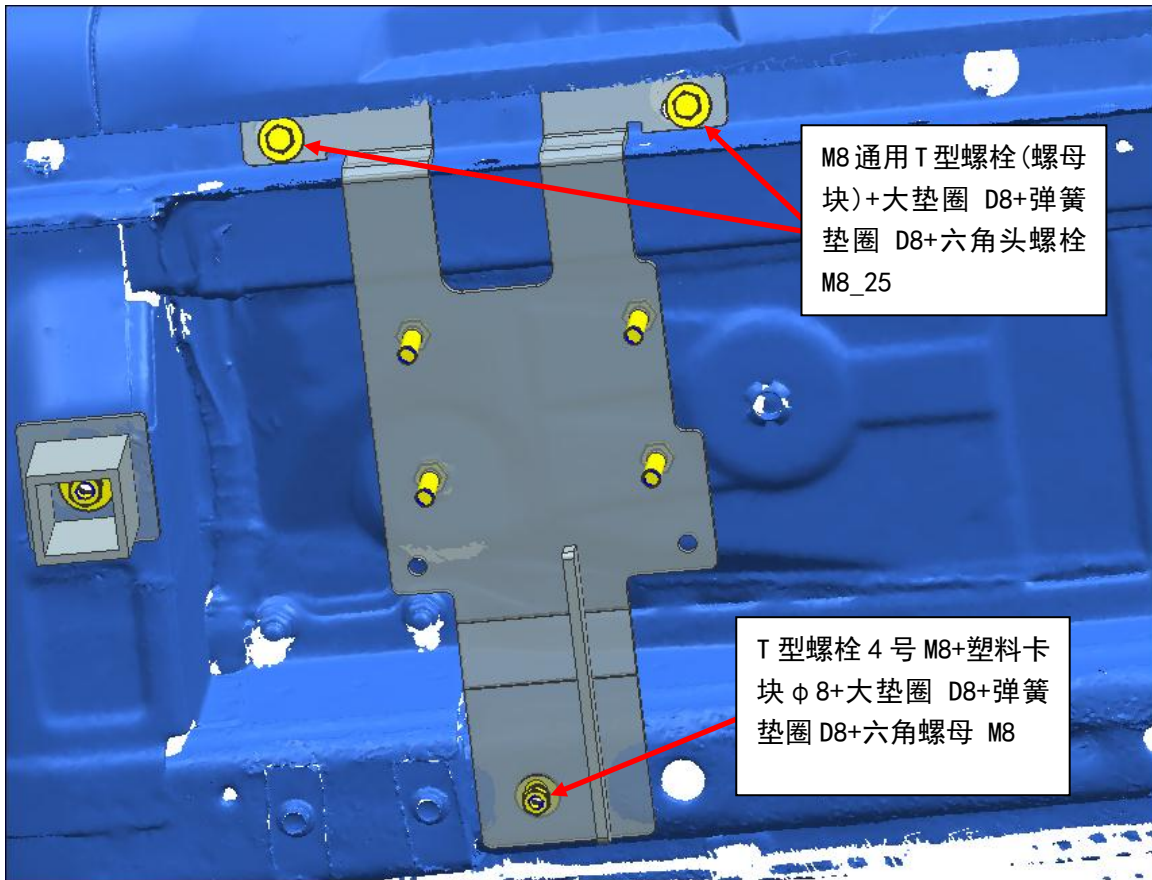

**(3) 安装后支架（左右两边安装方法一致）**

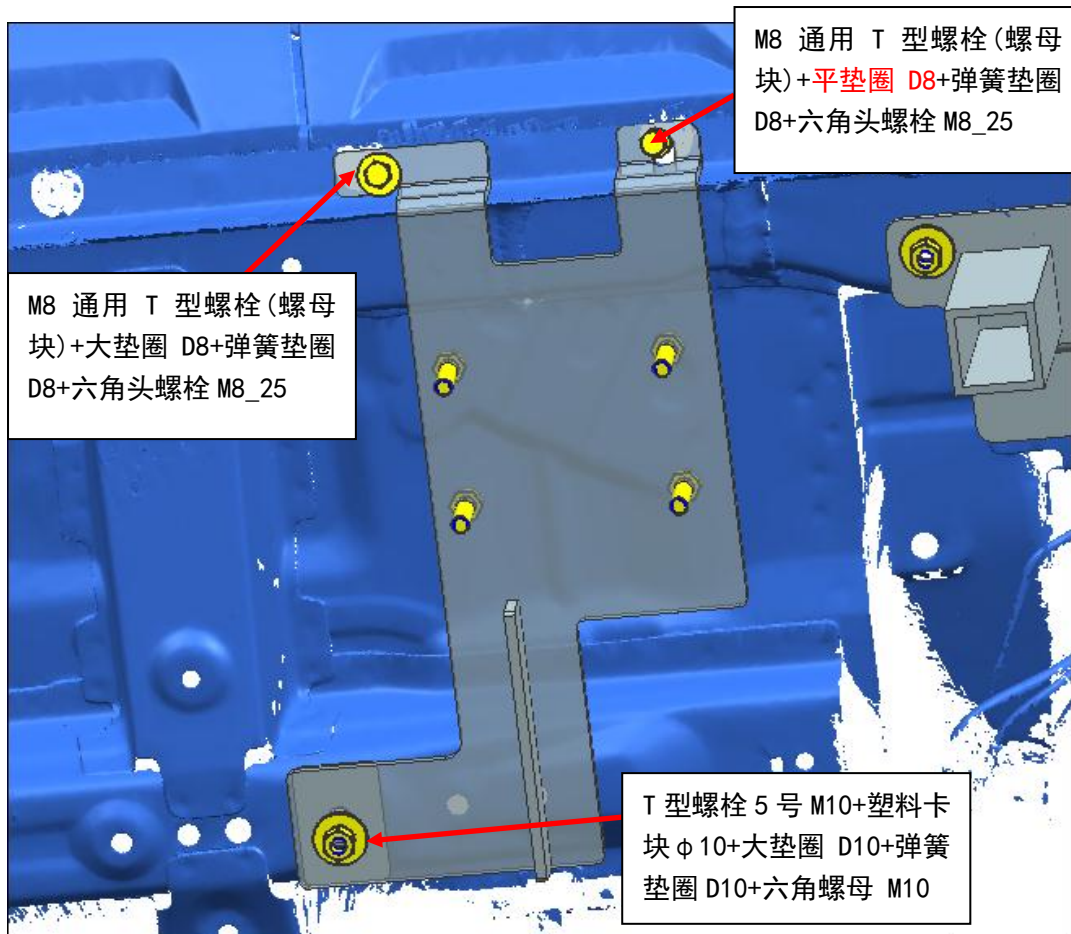

(4) 安装前顶车支架，把左前顶车支架装在对应位置上，装上对应配件 M12T 型螺栓及垫圈；

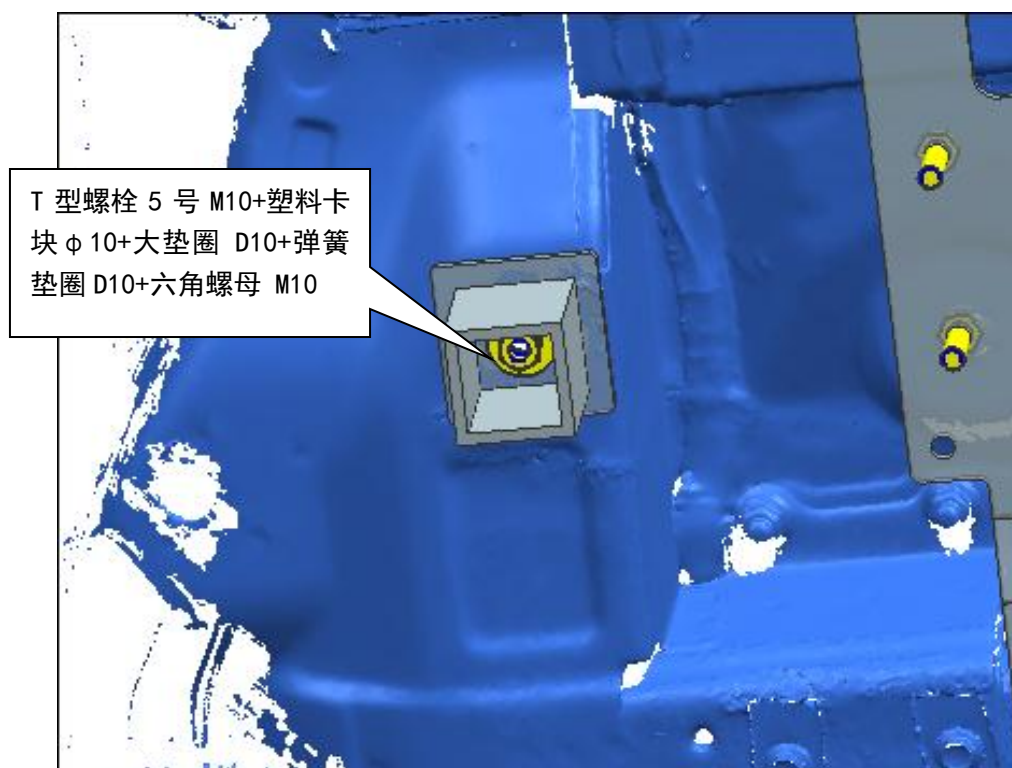



(5) 安装后顶支架，分清左右支架，把左前顶车支架装在对应位置上，装上对应配件 M12T 型螺栓及垫圈；

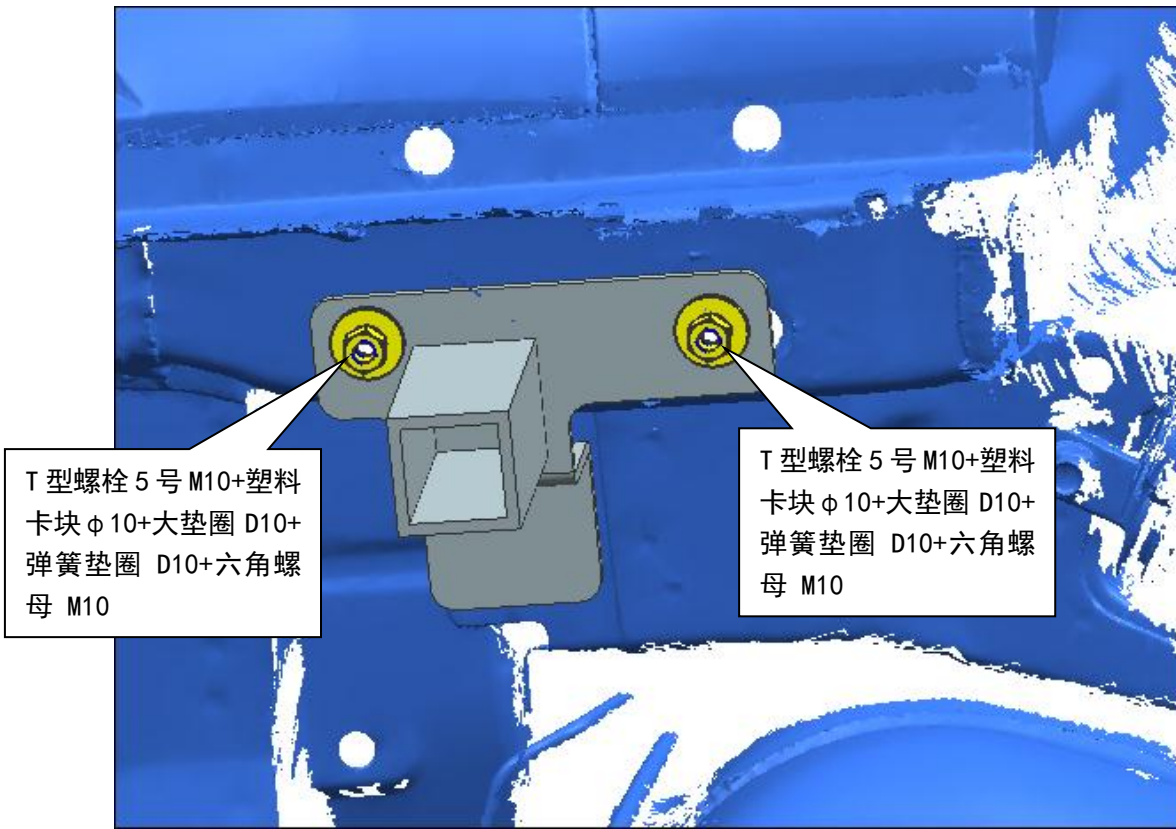

### 第三步：支架组件安装

1、安装支架组件一：把支架组件一与后支架（左）连接，用 D10 平垫片、D10 弹簧垫、M10 螺母锁紧；提示：另一边把支架组件二与后支架（右）连接，用 D10 平垫片、D10 弹簧垫、M10 螺母锁上，待安装踏板后锁紧；

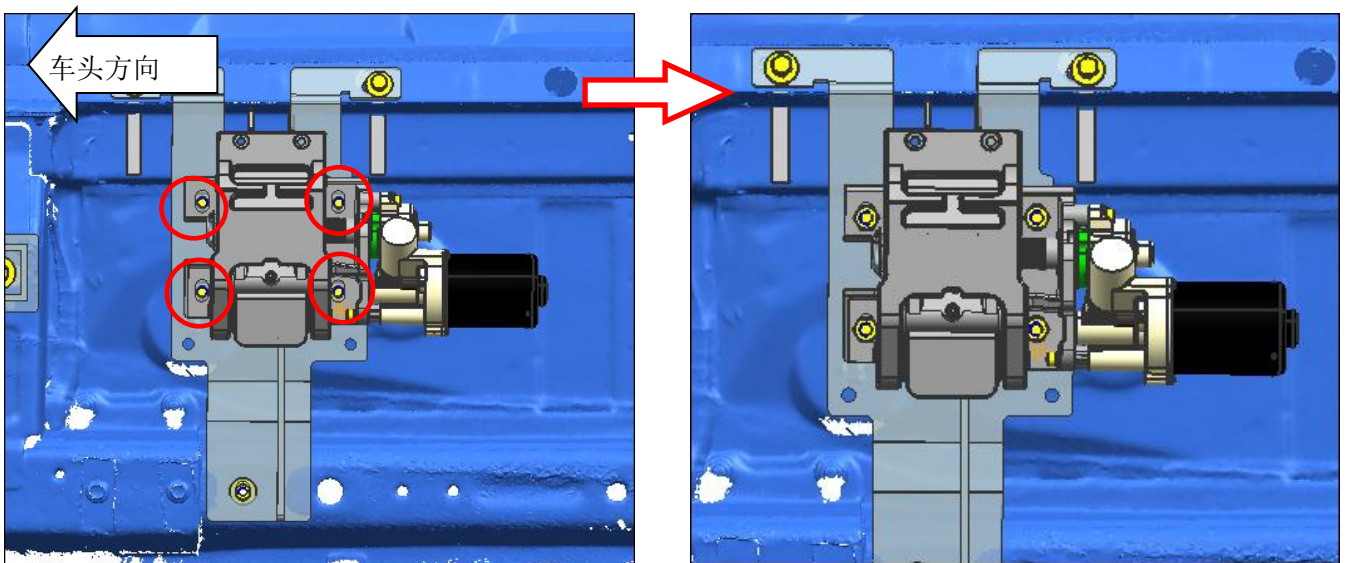

2、安装前支架（左）与支架组件三连接，D10 平垫片、D10 弹簧垫、M10 螺母锁上，待安装踏板后锁紧，（左右两边安装方法一致）

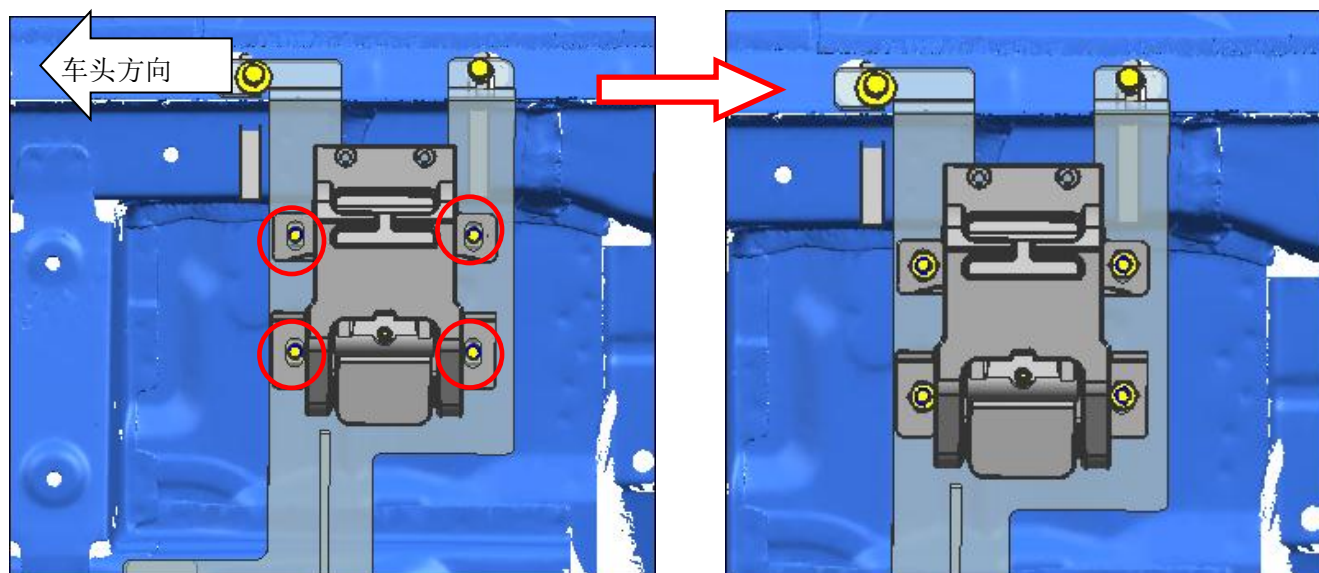

第四步：安装踏板（左右两边安装方法一致）

将踏板上的螺母、弹簧垫、平垫片拆下，安装踏板时再还原安装，让踏板与连接支架锁上，然后扭紧螺母。右踏板的安装方式与左侧一致。

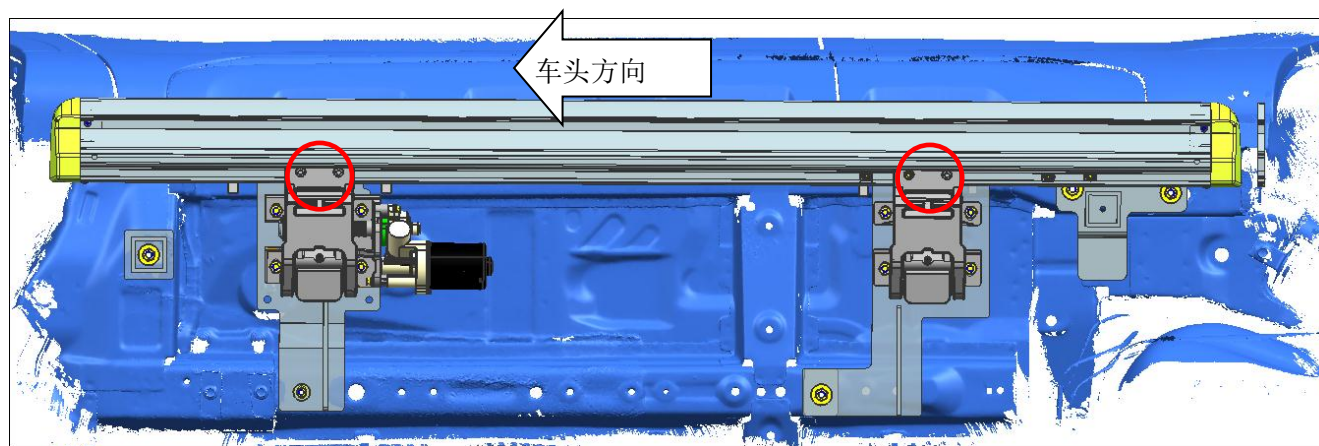

第五步：踏板调试

- 1.目测它是否与车身平行。
- 2.闭合状态时是否有超出车身轮眉。
- 3.启动开关，进行功能测试，观察踏板在车身开门/关门时，是否能正常工作；并且在工作时与车身有无干涉现象，或者有异常响声等。

测试方法：



短按一下，如果此时两侧的踏板都处于收起状态，两侧的踏板会展开；

短按一下，如果此时两侧的踏板都处于展开状态，两侧的踏板会收起；

确认踏板功能完全 OK 后，请不要忘记把踏板上的螺母完全拧紧！



最后，根据以上功能特点说明书，再次检查踏板的运动功能是否正常，即可完成安装，进入改装后的体验。

# 接线部分说明书

## 一、 注意事项

- 1、 本说明书中的所有图片仅供参考，图片与实物有可能不同，但安装方法是一样的。
- 2、 为方便您安装，请在安装前认真阅读该商品使用说明书，安装时需注意保护好您爱车的表面，避免刮花。
- 3、 请定期检查与车连接的所有配件是否松动，以确保使用安全。
- 4、 区分左右方向以车头前进方向为准。

## 二、 配件清单

| 编号 | 数量 | 图片  | 编号 | 数量 | 图片   |
|----|----|---|----|----|--|
| ①  | 1  | <br>开关组件 | ②  | 1  | <br>ECU |
| ③  | 1  | 3 代电动踏板线束   | ④  | 1  | 配件包  |
| ⑤  | 2  | 3 代电动踏板短电机线   | ⑥  | 1  | OBD 线束   |
| ⑦  | 1  | 取电器   |    |    |  |

布线示意图

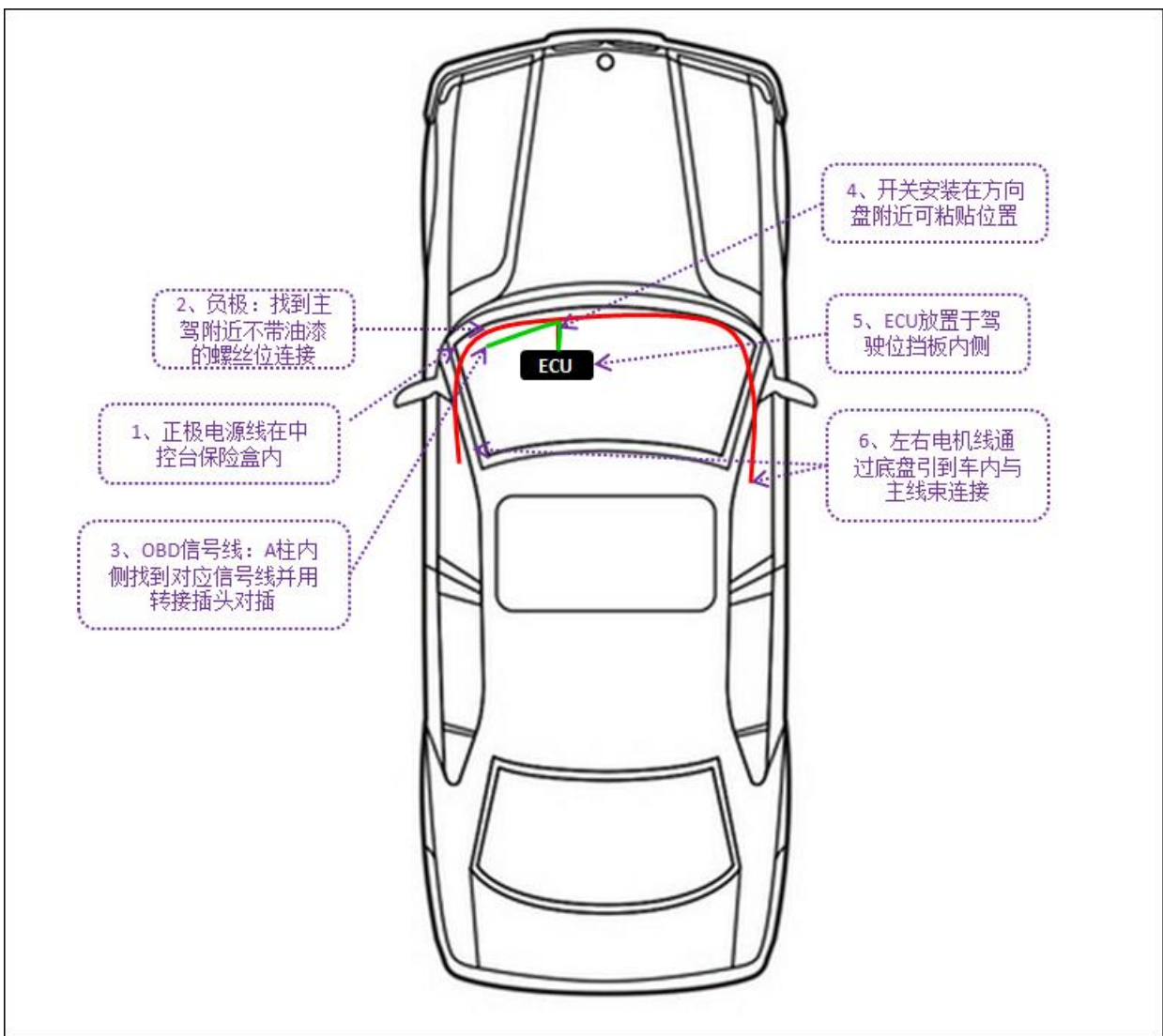

线束接线图

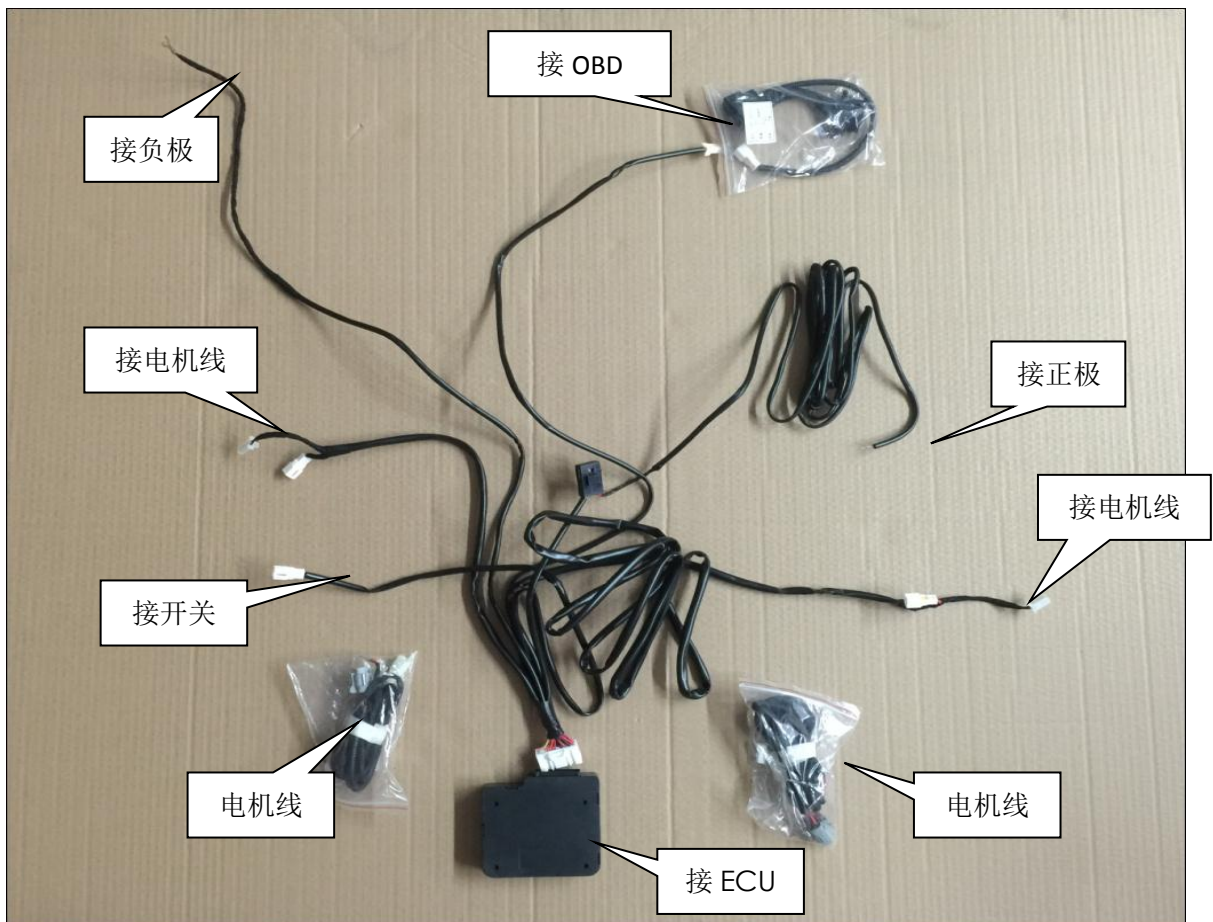

## 安装说明

主控线分 4 束：

①接负极：拆开前门迎宾踏板后，在边缘位置找到我们要接的负极线柱，用黑色线连接线柱；把正极电源延伸线通过驾驶室左下角穿线孔引至车头接原车电瓶正极；（建议最后连接通电）

②左踏板连接线：主控线上较短的一边与任意一组电机信号线对接，然后电机信号延长线与电机线接驳，**红色线接红色线，黑色线接黑色线**；

③右踏板连接线：主控线上较长的一边与任意一组电机信号线对接，然后电机信号延长线与电机线接驳，**红色线接红色线，黑色线接黑色线**；

④开关：把线引到方向盘附近，接开关组件；

⑤接 OBD 线：在驾驶室左下角找到 OBD 接口，用我们的 OBD 线束与原车 OBD 接口对接，为踏板提供控制踏板信号；

## 三、安装步骤



拆内饰件：把前门迎宾踏板及驾驶室左下角装饰件拆下，并妥善保管，后续还原安装。（箭头）



右踏板电机布线：把电机线通过脚下海绵，穿过此孔延伸至副驾驶位。（虚线）  
提示：右边踏板电机线较长；



右踏板电机布线：穿过此孔延伸至副驾驶位。（箭头）



右踏板电机布线：把延伸线通过副驾驶室脚下的海绵隐藏。（虚线）





踏板电机穿线孔 :在前门迎宾踏板附近 位置 ,  
掀开地毯 , 看到此处胶塞 ,( 箭头 )

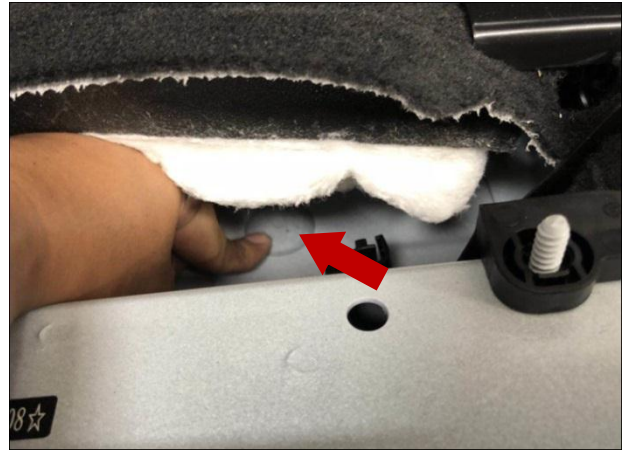

踏板电机穿线孔 :把线从此处孔穿过 , 布好线  
后 , 把原车胶塞开个缺口还原安装回去 ;( 箭  
头 ) , 左右两边踏板电机穿线孔方法一致 ;



踏板电机穿线孔 : 车底下对应此处穿线孔位  
( 箭头 ) , 左右两边踏板电机穿线孔方法一致 ;



在孔周边打防水胶 , 然后把胶塞穿进线内把空  
封好防止进水。外露的线用扎带固定好 ;



布正极线 :  
在驾驶室拆下此中控盖板



布正极线 :  
如图示意看到原车保险盒



接正极线：用电工胶布把正极接头捆绑好；  
接正极时，线接口处固定好，防止松动；提示：  
建议最后连正极取电；**连接螺栓柱不用此步骤**

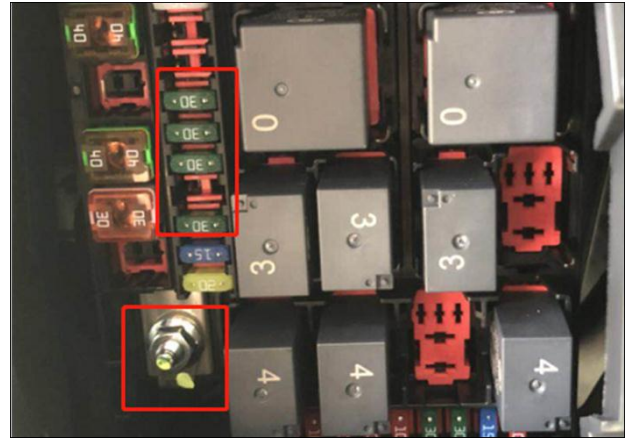

接正极线：将保险丝取电器脚码芯片插入保险盒脚码芯片凹槽内；注意：对应位置正极插入（保险丝内取其一安装），若反插将导致尾门无法使用，只连接一种方法即可。提示：建议最后连正极取电；



接负极：拆下驾驶室左侧此盖板



接负极：掀开边缘位置找到不带油漆的螺栓柱连接负极；(箭头)



接信号线：在驾驶室中控台左侧拆开盖板找到OBD插头位置；(箭头)



接原车 OBD 接头  
拆下原车 OBD 插头，



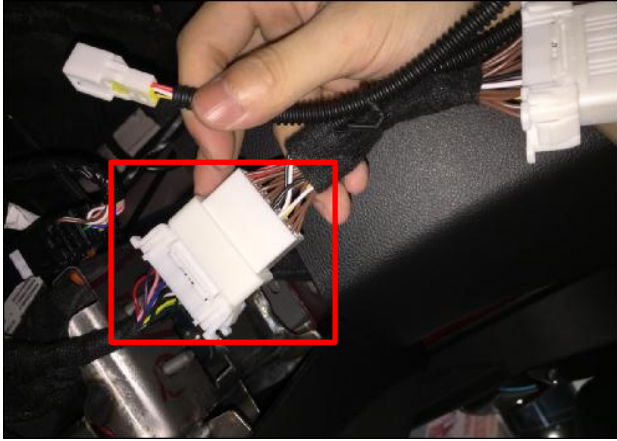

接原车 OBD 接头：用我们的接头还原安装，另一个接头与拆下的原车 OBD 接头对接，接头还原安装回去，露出来的线装好线最后隐藏好。

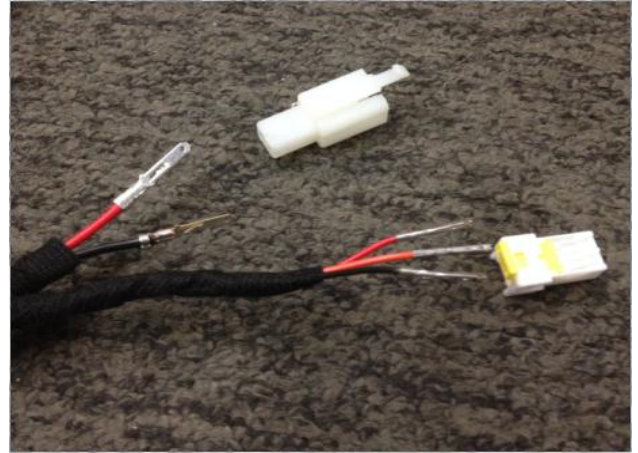

#### 接线端头盖子

用接头的芯片推进卡槽把线稳固；插头端子连接完成之后，轻轻摇晃接头，确定线束对接稳固（全部穿线完成之后再穿插头端子）

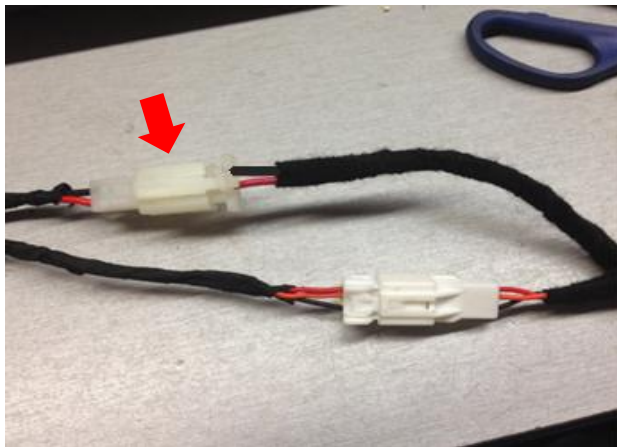

电机接线方法：首先把黄色端头盖线束两边端头颜色一一对应，然后把另一个端头的电机线红色线接红色线，黑色线接黑色线（箭头）



安装开关：把开关安装在方向盘左下角附近空旷处，开关上的 3M 胶离型纸撕下，开关贴对应位置即可（箭头）



安装 ECU：在主驾驶室位置的内部找到大捆的线束，或者位置好的铁支架，利用扎带穿过我们 ECU 的孔，并扎紧固定住；注意：需固定住 ECU，并且不能使得它外露



#### 安装内饰件

把迎宾踏板及驾驶室左下角装饰件还原安装。（箭头）



## 四、 免责声明：

由于安装及使用不当而引发的相关问题及损失，不在我公司的质保范围内。

# 功能说明书

### 一、功能特点：

- 1) 此款产品是一款智能化的产品，他通过踏板自带的智能控制系统对踏板的展开及收缩进行控制；
- (2) 此款产品是通过伸缩，以帮助人们进出车辆，踏板展开的位置非常符合人体生理学，方便人员上车；踏板本身具有防滑功能，以使上车更安全；
- (3) 此款产品的电机使用电来自车电瓶，不涉及与其他车自身的电器元件串联，从而避免影响原车自身电器元件的使用性能；
- (4) 此款产品具有收起及展开保护功能，避免了踏板在收起或展开过程造成人员的伤害；
- (5) 此款产品功能开关具有提示功能，可以让车主在车内就清楚踏板此时的状态。

### 二、功能说明：

#### 1、踏板展开

- (1) 如果车辆是静止的，若左侧车门的任一扇门打开时，左侧的踏板展开；
- (2) 同理，如果车辆是静止时，若右侧车门的任一扇门打开时，右侧的踏板展开；

#### 2、踏板收起

- (1) 如果支架是展开的，当四扇门都处于关闭状态时，两侧的踏板收回；

#### 3、功能开关

功能开关是用于：

- a、使踏板可以使用手动控制；
- b、关闭或者开启电动踏板系统；

### ■ c、提示踏板的状态；

#### a、手动控制

- (1) 如果此时两侧的踏板都处于收起状态，短按一下，两侧的踏板会展开；
- (2) 如果此时两侧的踏板都处于展开状态，短按一下，两侧的踏板会收起；
- (3) 如果此时两侧的踏板一侧处于展开状态，一侧处于收起状态，短按一下，则处于展开状态一侧踏板将会收回，处于收起状态一侧踏板将保持不动

#### b、开启、关闭系统

- (1) 当长按五秒功能开关后，踏板的系统将会关闭，此时踏板将会保持原有的状态不动，此时开关门或短按功能开关，踏板将不会有任何的动作；
- (2) 再长按五秒功能开关后，踏板的系统将会重新启动，此时踏板会保持原有的状态不动，直至接受新的指令。

#### c、提示状态

- (1) 当功能开关上的指示灯亮时，表示此时任意一侧的踏板处于展开状态；
- (2) 当功能开关上的指示灯灭时，表示此时两侧的踏板都处于关闭状态。
- (3) 当功能开关上的指示灯闪烁时，表示踏板遇到障碍物回弹，此时踏板与门状态不一致。

## 4、保护行人

保护行人主要分为：

- a、展开过程中保护
- b、收回过程中保护

#### a、展开保护

- (1) 当踏板在展开过程遇到障碍物或人员，此时踏板将收回直至接受到新的指令；

#### b、收回保护

- (1) 当踏板的收回过程遇到障碍物或夹到人员，此时踏板将展开直至接受到新的指令。

### 三、使用环境及注意事项：

- （1）我司的踏板都是经过防水防尘等级测试的，可适应在下雨天或灰尘的环境中正常使用；
- （2）踏板可适应在-40℃—80℃的环境能正常使用，但注意，如果支架上结冰，应先把支架的冰敲掉或者开关门几次让电机力把冰震掉后就能恢复正常使用功能；
- （3）ECU 是自动脚踏板的主要控制部件，通过 ECU 来控制电动踏板的运动功能，如 ECU 出现异常则会导致整个电动踏板的自动运动系统崩溃，如感觉踏板右松动则要检查螺栓是否松动，以及时解除安全隐患，如 ECU 损坏或烧坏不要自行拆开，应及时拿到售后进行维修或更换。
- （4）在车辆行驶过程中，不允许按功能开关，以避免在行驶过程中踏板突然展开，影响行车安全。

### 四、安装完成后的效果图：

